

# Trekhaken - Attelages - Anhängervorrichtungen - Towbars







## Opel Sintra + Chevrolet Transport '97 + Chevrolet Uplander '07



**GDW Ref. 1000**

**EEC APPROVAL N°: e4\*94/20\*0568\*00**

max ↓ kg	X	max ↓ kg			
					
D= _____			X 0.00981	≤	10,00 KN
max ↓ kg	+	max ↓ kg			
					
S/				=	100 Kg
Max. 				=	1700 Kg

**GDW nv - Hoogmolenwegel 23 - B-8790 Waregem**  
**TEL. 32(0)56 60 42 12(L5) - FAX. 32(0)56 60 01 93**  
 E-Mail : [gdw@gdwtowbars.com](mailto:gdw@gdwtowbars.com) - Website : [www.gdwtowbars.com](http://www.gdwtowbars.com)



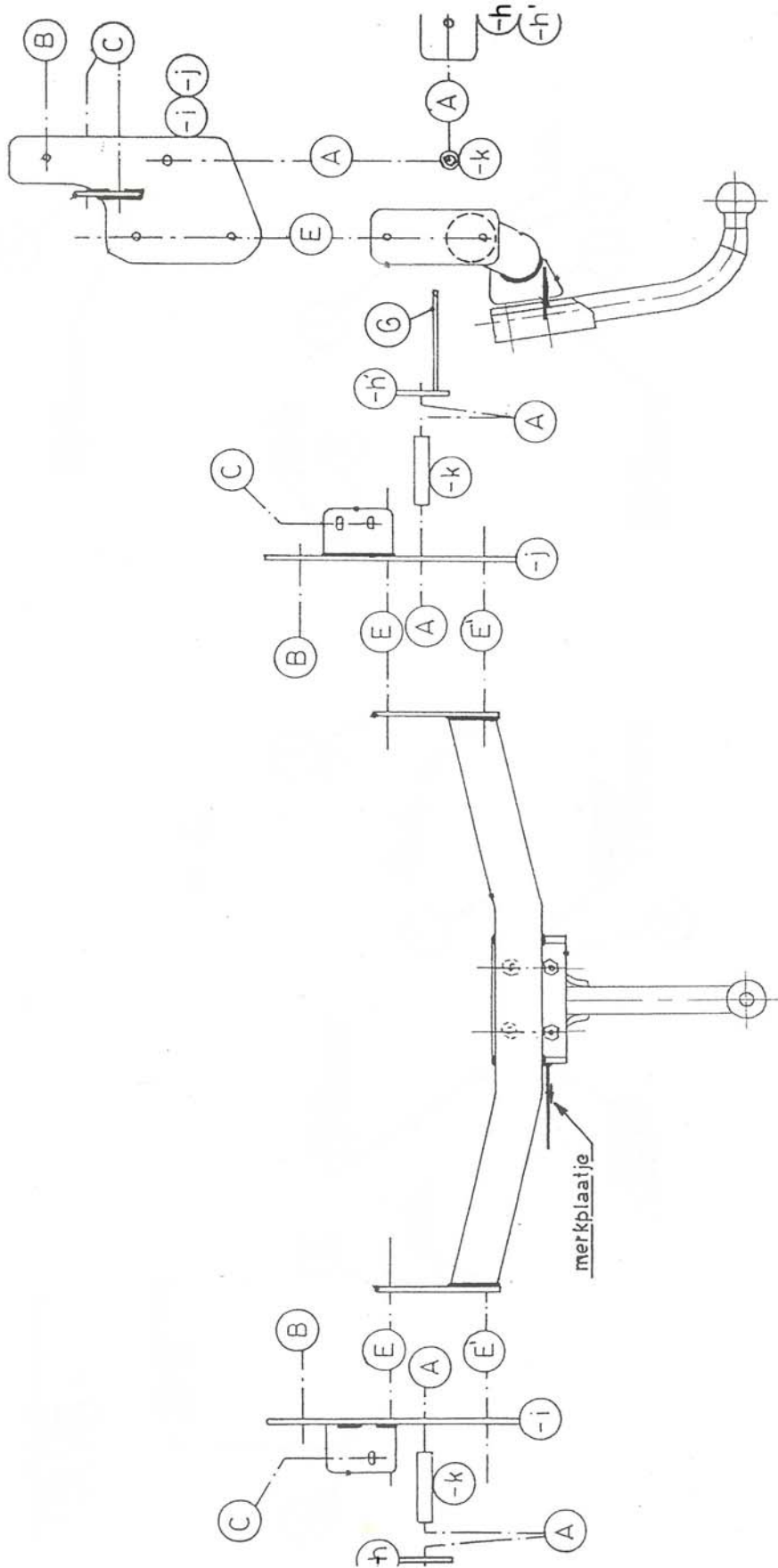

# Opel Sintra + Chevrolet Trans Sport '97 + Chevrolet Uplander '07 Ref. 1000



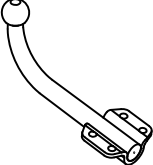
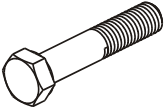
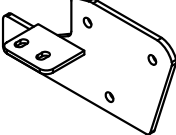
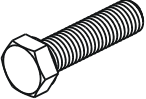
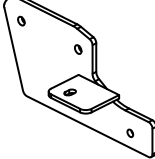

# Opel Sintra + Chevrolet Trans Sport '97 + Chevrolet Uplander '07 Ref. 1000

## Samenstelling - Composition - Zusammenstellung

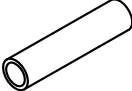
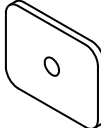
	5 x 4 x	DIN934 - M10 - 8.8 DIN934 - M12 - 8.8	B-C A-E	GDW Ref. T43L000	1 x	
	2 x	DIN931 - M12x130-8.8	A	GDW Ref. 107897 107902 (-j)	1 x	
	5 x 4 x 4 x	DIN933 - M10x30 - 8.8 DIN933 - M12x30 - 8.8 DIN933 - M12x35 - 8.8	B-C E-E' *	GDW Ref. 107897 107900 (-i)	1 x	
	5 x 10 x	DIN128-A10-FSt DIN128-A12-FSt	B-C A-E-E' _ *	GDW Ref. 107898 (k)	2 x	
				GDW Ref. 107899 (h-h')	2 x	

Bouten – Boulons – bolts – Bolzen: Kwaliteit 8.8		DIN 912 – DIN 931 – DIN 933 – DIN 7991	
M6 10,8Nm of 1,1kgm	M8 25,5Nm of 2,60kgm	M10 52,0Nm of 5,30kgm	
M12 88,3Nm of 9,0kgm	M14 137Nm of 14,0kgm	M16 211,0Nm of 21,5kgm	
Bouten – Boulons – bolts – Bolzen: Kwaliteit 8.8		DIN 912 – DIN 931 – DIN 933 – DIN 7991	
M6 13,7Nm of 1,4kgm	M8 35,3Nm of 3,6kgm	M10 70,6Nm of 7,20kgm	
M12 122,6Nm of 12,5kgm	M14 194Nm of 19,8kgm	M16 299,2Nm of 30,5kgm	
Bouten – Boulons – bolts – Bolzen: Kwaliteit 12.9		DIN 912 – DIN 931 – DIN 933 – DIN 7991	
M6 18Nm of 1,8kgm	M8 43Nm of 4,4kgm	M10 87Nm of 8,9kgm	
M12 150Nm of 15,3kgm	M14 240Nm of 24,5kgm	M16 370Nm of 37,7kgm	



# OPEL Sintra + Chevrolet Trans Sport '97 + Chevrolet Uplander '07 Ref. 1000

## Montagehandleiding

1. Sleepoog rechts achter onderaan de wagen definitief verwijderen en de schuifmoeren uit chasis halen. Reservewiel wegnemen.
2. De punten (A) passen met de horizontaal voorziene gaten achteraan chassis. Via de buitenkanten de bouten met monteerstukken (-h) en (-h') in deze gaten plaatsen en bij beide via de binnenkant de buisjes op deze bouten aanbrengen, via de vierkante openingen in chasis, juist boven deze gaten. De bout een weinig schuin plaatsen tot deze bereikbaar wordt in de vierkante opening en buisje op bout schuiven, dan bout horizontaal brengen en door chasis schuiven. De monteerstukken (-i) en (-j) op deze bouten aanbrengen en moeren bevestigen. De montagepunten (C) passen met de voorziene schroefgaten in onderkant chasis. (D) komt tegen de grondplaat van de laadvloer en (B) tegen zijkant chasis. De gaten (B-D) doorboren  $\varnothing 10,5\text{mm}$ . doch vooraf de vloerbekleding boven de te boren gaten losmaken. Na het boren bij (B) de moerrondsels in chasis plaatsen via de ronde opening in onderkant chasis en alle bouten inbrengen.
3. Trekhaak monteren passend met (E) op de geplaatste monteerstukken (-i) en (-j) en bouten bevestigen. Monteren van (\*) en alles degelijk vastschroeven.
4. Reservewiel en vloerbekleding terugplaatsen.

### N.B.

Voor de maximum toegestane massa welke uw voertuig mag trekken dient U uw dealer te raadplegen.  
Verwijder eventueel de bitumenlaag op de bevestigingsplaats van de trekhaak.  
Opgepast bij het boren dat men geen remleiding, elektriciteitsdraden of brandstofleidingen beschadigt.



# OPEL Sintra + Chevrolet Trans Sport '97 + Chevrolet Uplander '07 Ref. 1000

## Notice de montage

1. Enlever définitivement l'anneau de traction à droite et enlever les écrous à coulisse du châssis. Enlever la roue de rechange.
2. Les points (A) correspondent aux trous horizontaux prévus à l'arrière du chasis. Mettre les boulons avec pièces de montage (-h) et (-h') dans ces trous par les côtés extérieurs et ajouter les petits tubes sur les boulons côté intérieur par les trous carrés dans le châssis juste au-dessus. Pencher le boulon pour glisser la tube sur le boulon dans le trou carré, mettre le boulon horizontalement et le glisser dans le châssis. Mettre les pièces de montage (-i) et (-j) sur ces boulons et fixer les écrous. Les points de montage (C) correspondent aux trous filetés prévus côté inférieur du chasis. (D) vient contre la tôle de fond du coffre et (B) contre le côté du châssis. Détacher le revêtement de fond et forer (B) et (D) en  $\varnothing 10,5$  mm. Ajouter les rondelles d'écrou dans le châssis au point (B) et mettre tous les boulons.
3. Monter l'attelage avec (E) sur les pièces de montage (-i) et (-j) et fixer les boulons. Monter (\*) et bien serrer le tout.
4. Remettre le revêtement de fond et la roue de rechange.

### Remarque

Pour le poids de traction maximum autorisé de votre voiture, consulter votre concessionnaire.  
Enlever la couche de bitume ou d'anti-tremblement qui recouvre éventuellement les points de fixation.  
Veiller en perçant à ne pas endommager les conduites de frein et de carburant



# OPEL Sintra + Chevrolet Trans Sport '97 + Chevrolet Uplander '07 Ref. 1000

## Fitting instructions

1. Permanently remove the towing ring in the back, at the bottom of the vehicle en remove the shove nuts out of the chassis. Remove the spare wheel.
2. Points (A) match the horizontal provided holes in the back of the chassis. Place the bolts and the mounting pieces (-h) and (-h') through the outsides in these holes and insert by both, through the inside, the tubes on these bolts, through the square openings in the chassis, just above these holes. Place the bolt a little sidewise till this one is reachable in the square opening and shove the tube on the bolt, then bring the bolt horizontally and shove this one through the chassis. Bring the mounting pieces (-i) and (-j) on these bolts and fix the nuts. The assembly points (C) match the provided screw holes in the underside of the chassis. (D) comes against the base plate of the floor in the trunk and (B) against the side of chassis. Drill the holes (B) and (D) through till  $\varnothing 10,5\text{mm}$ , but first loosen the floorcovering above these holes. After drilling those holes, place the nut washers by (B) in the chassis through the round opening in the underside of the chassis and insert all bolts.
3. Assemble the tow bar matching (E) ont the already placed mounting pieces (-i) and (-j) and fix the bolts. Assemble (\*) and tighten everything firmly.
4. Replace the spare wheel and the floorcovering.

### Note

Please consult your cardealer or owners manual for the maximal permissible towing mass.  
Remove any bitumen coating on the fastening position for the tow bar.  
When drilling, be carefull not to damage any brake lines, electrical wiring or fuel lines.



# OPEL Sintra + Chevrolet Trans Sport '97 + Chevrolet Uplander '07 Ref. 1000

## Anbauanleitung

1. Abschleppöse hinten rechts unten am Fahrzeug endgültig entfernen und die Schiebmuttern aus dem Chassis nehmen. Das Reserverad wegnehmen.
2. Die Punkten (A) passen mit den horizontal vorhandene Löchern hinten in dem Chassis überein. In die Außenseiten die Bolzen mit den Montierstücken (-h) und (-h') in diese Löcher setzen und bei beiden, in die Innenseite, die Röhren auf diese Bolzen bringen, in die Quadratöffnungen im Chassis, gerade über diesen Löchern. Die Bolzen ein wenig schief setzen, bis diese in der Quadratöffnung reinpassen und das Röhren auf die Bolzen schieben, danach die Bolzen horizontal bringen und durch das Chassis schieben. Die Montierstücke (-i) und (-j) auf diese Bolzen anbringen und die Muttern befestigen. Die Montagepunkten (C) passen mit den vorhandenen Schraubenlöchern in der Chassisunterseite überein. (D) kommt gegen die Grundplatte vom Boden und (B) gegen die Seite vom Chassis. Die Löcher (B) und (D) mit  $\varnothing 10,5\text{mm}$  durchbohren, aber erst die Bodenverkleidung oben bei den zu bohrenden Löchern losmachen. Danach bei (B) die Mutterritzel in das Chassis in die runde Öffnung in die Unterseite vom Chassis setzen und alle Bolzen einbringen.
3. Die Anhängerkupplung montieren, passend mit (E) auf den schon montierten Stücken (-i) und (-j) und die Bolzen befestigen. (\*) montieren und **alles** entsprechend der Drehmomentenvorgabe anschrauben.
4. Reserverad und Bodenbekleidung wieder anbringen.

### Hinweise

Die maximale Anhängelast ihres Fahrzeuges können Sie im Fahrzeugschein oder im Benutzerhandbuch nachlesen.  
Im Bereich der Anlageflächen muss der Unterbodenschutz und das Antiröhnmateriale entfernt werden.  
Vor dem Bohren prüfen, dass dort eventuell keine Leitungen beschädigt werden können



# OPEL Sintra + Chevrolet Trans Sport '97 + Chevrolet Uplander '07 Ref. 1000

## BELANGRIJKE RAADGEVINGEN :

## IN HET VOERTUIG BEWAREN

### Montage :

- Voor aanvang van de montage dient de trekhaak gecontroleerd te worden op transport schade.
- Raadpleeg aandachtig de montagehandleiding. Alle instructies dienen gevolgd te worden.
- Voor de montage moet de trekhaak eerst op het voertuig gepresenteerd worden.
- Bij het boren van gaten, controleren dat aanwezige bekabelingen niet beschadigd kunnen worden. Verwijder antidreun of bitumenlaag. Geboorde gaten en carrosserie onderdelen met corrosiewerende verf behandelen.
- Als het voertuig geen standaard bumpers heeft (speciale serie, sportuitvoeringen, Tuning parts ...), dient de uitsparingsmal gecontroleerd te worden. Neem bij twijfel contact op met GDW.

### Garantie :

- De aangegeven Max. trekmassa, "D" en "S" waarde mogen niet overschreden worden.
- Na 1.000.km gebruik en ten minste 1 keer per jaar hoeft de trekhaak gecontroleerd te worden :
  - o Alle boutverbindingen controleren en bij spannen als nodig.
  - o Beschadiging aan de verf herstellen.
  - o Als de trekhaak door een externe belasting geraakt wordt moet deze vervangen worden.
  - o De interne delen van het afneembaar systeem moeten ingevet worden.

### Gebruik :

- **Indien trekhaak kogel de kentekenplaat of het mistlicht geheel of gedeeltelijk bedekt MOET deze bij niet gebruik verwijderd worden.**

## RECOMMANDATIONS IMPORTANTES :

## A CONSERVER DANS LE VEHICULE

### Montage :

- S'assurer que l'attelage n'ait pas été endommagé durant le transport. Vérifier la référence.
- Consulter attentivement la notice de pose et suivre à la lettre les instructions de montage de l'attelage.
- Présenter l'attelage sous le véhicule avant d'effectuer le montage.
- Si des forages sont nécessaires, s'assurer de l'absence de câbles électriques, de freinage ou autres. Enlever les restes de forage et traiter les tôles ou tubes forés avec un produit anti-corrosif.
- Si le véhicule est équipé de pare-chocs non standards (séries spéciales, kits sport, tuning ...), il est impératif de consulter le service technique de GDW avant de procéder au montage.

### Garantie :

- Respecter la masse tractable du véhicule ainsi que les valeurs « D » et « S » précisées dans la notice.
- L'attelage doit être contrôlé après les premiers 1.000 km d'utilisation et ensuite au moins une fois par an :
  - o Contrôler toute la visserie et resserrer si nécessaire
  - o Réparer les dommages qu'aurait subis la peinture
  - o Remplacer les pièces qui auraient été endommagées suite à un accident ou une collision
  - o Graisser les parties intérieures des attelages escamotables

### Utilisation :

- **Si la rotule ou la boule est positionnée devant la plaque d'immatriculation ou le feu de brouillard, il est OBLIGATOIRE de la retirer quand elle n'est pas utilisée !**





# OPEL Sintra + Chevrolet Trans Sport '97 + Chevrolet Uplander '07 Ref. 1000

## GENERAL INSTRUCTIONS:

## MUST BE KEPT IN THE VEHICLE

### Fitting :

- Make sure that the tow bar has not been damaged during transport and it is the right reference for the vehicle.
- Read the fitting instruction before starting and follow them very precisely during the fitting.
- Present the tow bar under the car first to check if all points are right.
- If holes have to be drilled, check that no wires can be damaged, remove all soundproofing material, clean and protect the drilled holes with an anticorrosive product.
- If the vehicle is equipped with special bumpers (sport or tuning parts...) first contact the technical service of GDW to be sure that the tow bar can be fitted.

### Guarantee :

- The indicated towing weight, "D" and "S" values may not be exceeded
- The tow bar has to be checked after 1.000 km and every year :
  - o All bolts should be checked and retightened if necessary
  - o Repair any damage to the paint finish
  - o Replace any damaged components
  - o Parts of the detachable tow bars must be kept well greased.

### Use :

- **If the towing ball covers the number plate or the fog light, it must always be removed when no trailer is used.**

## WICHTIGE RATSCHLÄGE :

## IN FAHRZEUG BEWAHREN

### Montage :

- Vor Anfang der Montage muss die Anhängerkupplung auf Transportschäden kontrolliert werden.
- Aufmerksam die Anbauanleitung zu Rate ziehen. Alle Anweisungen sollen beachtet werden.
- Erst die Anhängerkupplung und das Fahrzeug kontrollieren, danach montieren.
- Vor dem Bohren der Löcher prüfen, ob anwesende Kabel nicht beschädigt werden können. Dröhnschutz und Unterbodenschutz entfernen. Gebohrte Löcher und Karosserieunterteile mit einer korrosionsfesten Farbe behandeln.
- Falls das Fahrzeug keine Standardstoßstangen hat (spezielle Serie, Sportausführungen, Tuning ...), muss die Aussparung nachgeprüft werden. Im Zweifelsfall, GDW kontaktieren.

### Garantie :

- Die angegeben max. Anhängelast, "D" und "S" Wert, darf nicht überschritten werden.
- Nach 1.000 Km gebrauch und wenigstens 1 mal pro Jahr muss die Anhängerkupplung nachgeprüft werden :
  - o Alle Bolzenverbindungen nachprüfen und nachziehen falls nötig.
  - o Beschädigung an der Farbe wiederherstellen.
  - o Falls die Anhängerkupplung durch eine extreme Belastung beschädigt wurde, muss diese ersetzt werden.
  - o Das innere Teil vom abnehmbaren System einfetten.

### Gebrauch :

- **Falls die Kugel von der Anhängerkupplung das Kennzeichen oder den Nebelscheinwerfer ganz oder zum Teil verdeckt, muss diese bei Nichtgebrauch entfernt werden.**



# OPEL Sintra + Chevrolet Trans Sport '97 + Chevrolet Uplander '07 Ref. 1000

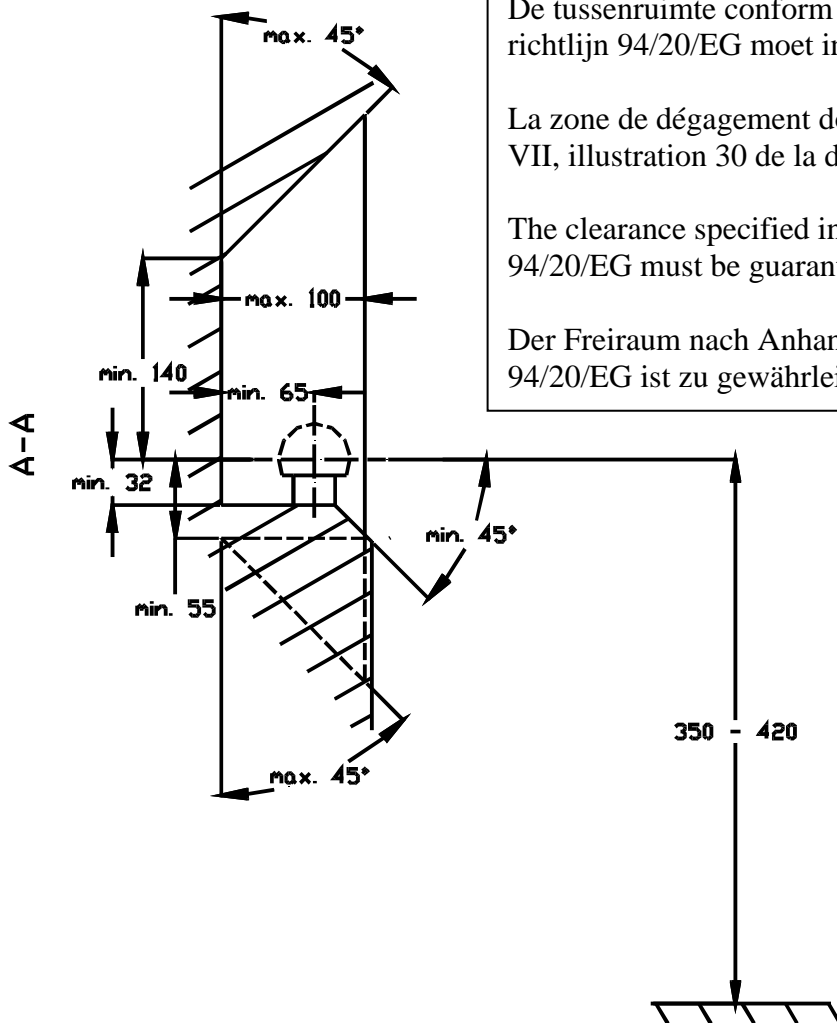

De tussenruimte conform supplement VII, afbeelding 30 van de richtlijn 94/20/EG moet in acht worden genomen.

La zone de dégagement doit être garantie conformément à l'annexe VII, illustration 30 de la directive 94/20/CE.

The clearance specified in appendix VII, diagram 30 of guideline 94/20/EG must be guaranteed.

Der Freiraum nach Anhang VII, Abbildung 30 der Richtlinie 94/20/EG ist zu gewährleisten

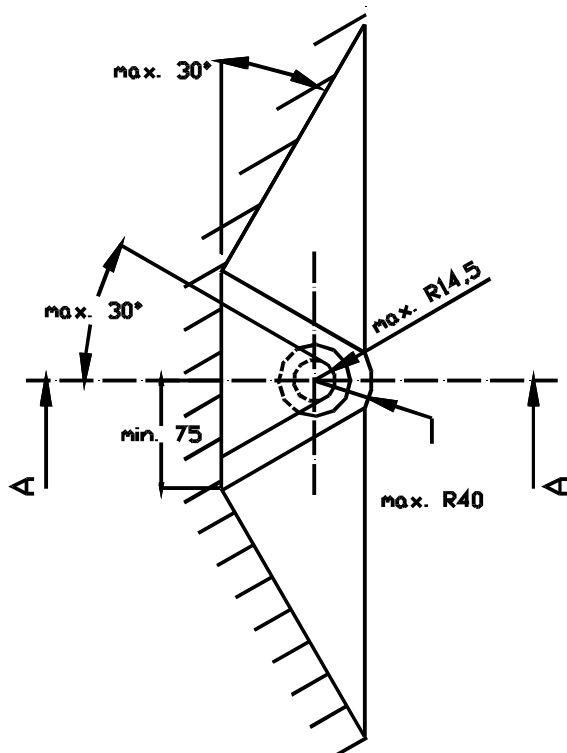

Bij toelaatbaar totaal gewicht van het voertuig

Pour poids total en charge autorisé du véhicule

At laden weight of the vehicle

Bei zulässigem Gesamtgewicht des Fahrzeuges